

ДИЗАЙН ЗУРАГ ЗҮЙН ОНЛАЙН ОЛИМПИАДЫН II ШАТНЫ ДААЛГАВАР

Төрөл: Интерьер дизайн /Орчны дизайн/, /Баг/

Даалгавар: “Ширээний чийдэн”-ийн дизайн шийдлийн зураг төсөл боловсруулах

Гүйцэтгэх ажлууд:

1. “Ширээний чийдэн”-ийн эскиз зураг
2. Нүүр, дээрээс болон хажуугийн проекц дүрслэл
3. Аксонометр проекцоор гурван хэмжээсээр дүрсэлж зурах (Усан будаг маркераар будаж болно)

Дизайн шийдэлд:

1. Чийдэнгийн суурь хэсэг, тулгуур бүтэц, гэрлийн толгой зэрэг үндсэн хэсгүүдийн зохион байгуулалтыг тодорхой харуулах
2. Хэрэглэгчид тав тухтай ашиглах эргономик шийдэл тусгасан байх
3. Материалын сонголт болон түүний гоо зүйн шийдлийг илэрхийлэх
4. Гэрлийн чиглэл, тохируулгын механизм бодитой шийдэлтэй байх
5. Орчин үеийн дизайн чиг хандлага болон эрчим хүчний хэмнэлт, байгальд ээлтэй шийдлийг тусгасан байх

Анхаарах зүйлс:

- Зураг нь цэвэр, нямбай, ойлгомжтой байх
- Ширээний чийдэнгийн бүтэц, хэсгүүдийг ойлгомжтой харуулах
- Шинэлэг санаа болон Монгол үндэстний хэв шинжийг дизайн хэлбэрт тусгаж болно

Үнэлгээ:

Үнэлгээний шалгуур	Хувь	Тайлбар
Шинэлэг байдал	25%	Хэлбэр, материал, механизмын хувьд шинэ санаа илэрхийлсэн байх. Гоо зүй болон хэрэглээний шийдлийг бүтээлчээр илэрхийлсэн эсэхийг үнэлнэ.
Техникийн бүрэн бүтэн байдал	35%	Эскиз зураг, нүүр, дээд, хажуугийн проекц болон аксонометр зураг нь зөв бүтэцтэй, ойлгомжтой, стандарт дүрслэлийн зарчмыг баримталсан байх. Зураг нь цэвэр, пропорц зөв, шугам болон тэмдэглэгээ тодорхой байх.
Хэрэглэгчийн хэрэгцээг хангах чадвар	30%	Бодит хэрэглээнд тохиромжтой, ашиглахад хялбар байх. Гэрлийн чиглэл, тохируулга, тогтвортой суурь, эргономик шийдэл зэрэг нь хэрэглэгчийн тав тухыг хангаж байгаа эсэхийг үнэлнэ.
Шийдлийн танилцуулга	10%	Боловсруулсан дизайны санаа, хэлбэр, материал, ашиглах давуу тал зэргийг 300 үгэнд багтаан ойлгомжтой тайлбарласан байх. Тайлбар нь зурагтай уялдсан, логик дараалалтай байна.

Нөөц, материал: Харандаа, баллуур, шугам, маркер, усан будаг, ватум цаас, үзэг, бичгийн цаас.

Боловсруулсан: Багш доктор (Ph.D) Г.Эрдэнэтулга

Жишээ зураг:

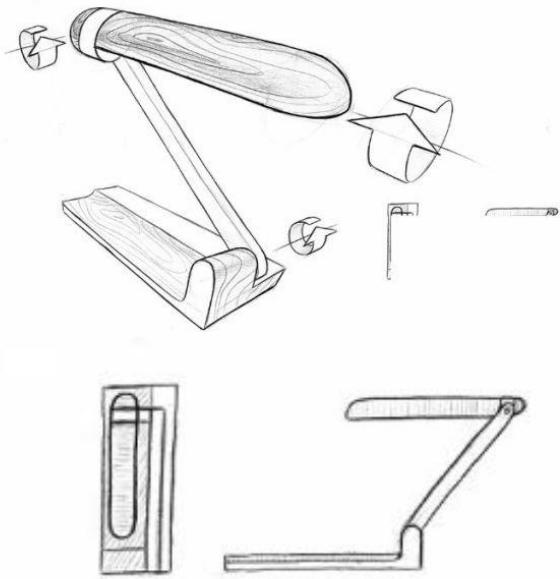

Эскиз



Гурван хэмжээст дүрслэл

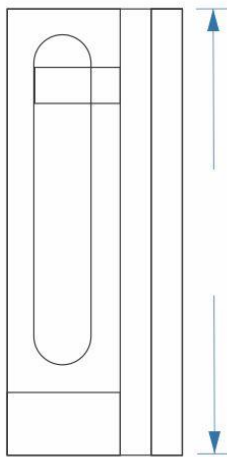

Дээр

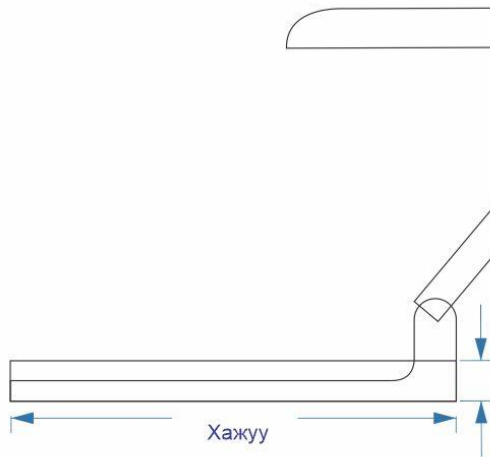

Хажуу

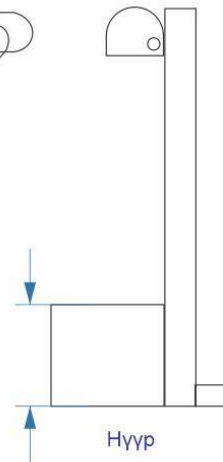

Нүүр

Тайлбар

