

Оролцож байгаа төрөл **Техникийн зураг зүй 10-р анги**
 Даалгавар гүйцэтгэх хугацаа: **Даалгавар эхлэх хугацаа 10.00 цаг**
Дуусгах хугацаа 12.00 цаг

Мэйл илгээсэн байх сүүлийн хугацаа: **2026 оны 04-р сарын 04-ны 13 цаг 00 минут**
 Бүтээл илгээх хаяг: **adilaaaltaa@gmail.com**

АСУУЛТ, ДААЛГАВАРЫН ӨГӨГДӨЛ:

1. Проекцийн нүүрний хавтгайд проекцлогч байршилтай, III-р мөчид орших ABC хавтгайн проекцийг байгуулаарай. Мөн дүрс зургийг зурна уу.

№	Шалгуурын агуулга	Онооны хувь
Даалгавар 1		
1	Хавтгайн проекц дүрслэлийг зөв дүрсэлсэн.	15
2	Тэмдэглэгээг зөв тавьсан.	5
3	Дүрс зургийг зөв байгуулсан	15
4	Тодруулалт, гүйцэтгэл	5
5	Нийт оноо	40

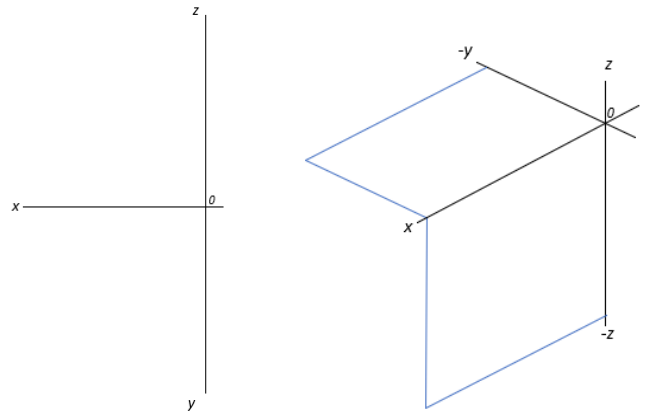

2. Өгсөн деталийн дутуу проекцыг гүйцээж аксонометр проекцыг изометр тэнхлэг дээр байгуулаарай.

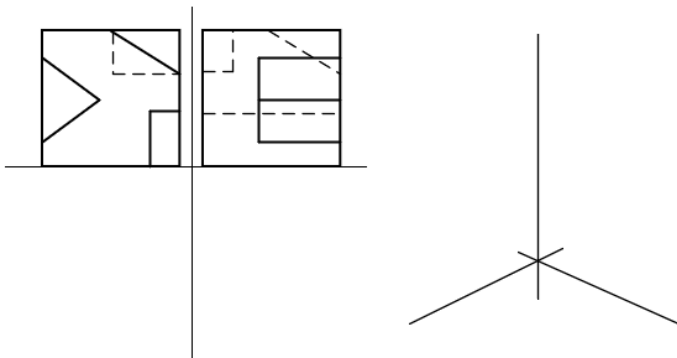

№	Шалгуурын агуулга	Онооны хувь
Даалгавар 2		
1	Деталийн дутуу проекцийн дүрслэл	10
4	Аксонометр дүрслэл	10
5	Тодруулалт, гүйцэтгэл	5
6	И-Мэйлээр илгээх зургийг илгээсэн байдал	5
	Нийт оноо	30

3. Өгсөн деталийн дутуу проекцыг гүйцээж аксонометр проекцыг изометр тэнхлэг дээр байгуулаарай.

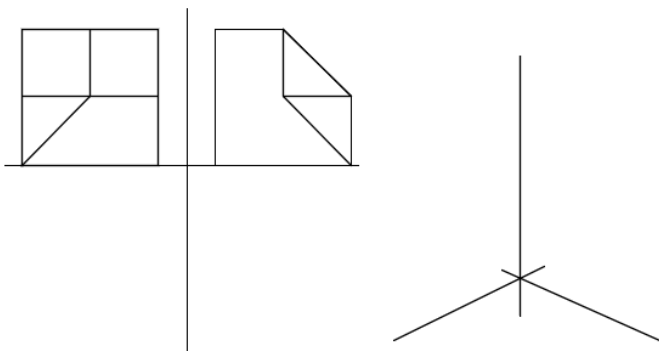

№	Шалгуурын агуулга	Онооны хувь
Даалгавар 3		
1	Деталийн дутуу проекцийн дүрслэл	10
4	Аксонометр дүрслэл	10
5	Тодруулалт, гүйцэтгэл	5
6	И-Мэйлээр илгээх зургийг илгээсэн байдал	5
	Нийт оноо	30